

MOTOR >>>>

Marca / Código	ISUZU 4HK1-TCS
Tipo	inyeccion directa
Ubicación	Longitudinal Delantero
Desplazamiento (cc)	5193
Nro. de Cilindros	4 en línea
Potencia (hp @ rpm)	185 @ 2600
Torque (Kgm @ rpm)	52 @ 1,600 - 2,600
Alimentación	TURBO / FORZADA
Sistema de Inyección	Common Rail
Nivel de Emisiones	Euro VI/ DPD + SCR
Combustible	Diésel

TRANSMISIÓN >>>>

Marca / Código	ISUZU/MZZ6U
Tipo	T/M 6 Vel.
Tracción	4X2
Relaciones:	6
1ª (Baja / Alta)	6,369
6ª (Baja / Alta)	0,782
Relación Final de Eje	5,125

SISTEMA ELÉCTRICO >>>>

Alternador	24V-80 AMPERIOS
Batería	12V 70 AH
Cantidad de Baterías	2 - paralelo
Starter	24V
Voltaje sistema eléctrico	24V

CHASIS >>>>

Dirección	Hidráulica asistida
Tipo de Suspensión	Muelle de hojas Taper-leaf
Amortiguadores	Telescopicos de doble acción
Bastidor	Seccion de canal escalonado
Llanta	215/75R17.5
Sistema de Frenos	Campana con ABS
Freno de escape	Tipo mariposa en el escape

EQUIPAMIENTO >>>>

Barra estabilizadora delantera	SI
Barra estabilizadora Trasera	SI
Dirección ajustable en altura y profundidad	SI
Limitador de Velocidad customizable	SI
Puerto de carga USB	SI
Pantalla Digital en tablero de instrumentos	SI

PESOS Y CAPACIDADES >>>>

Peso Bruto Vehicular (kg)	9.500
Capacidad de Carga (kg)	6.633
Capacidad máxima de Ejes:	
Delantero (Kg)	3.300
Trasero (Kg)	6.400
Tanque de Combustible (L)	140
Tanque Urea (L)	16

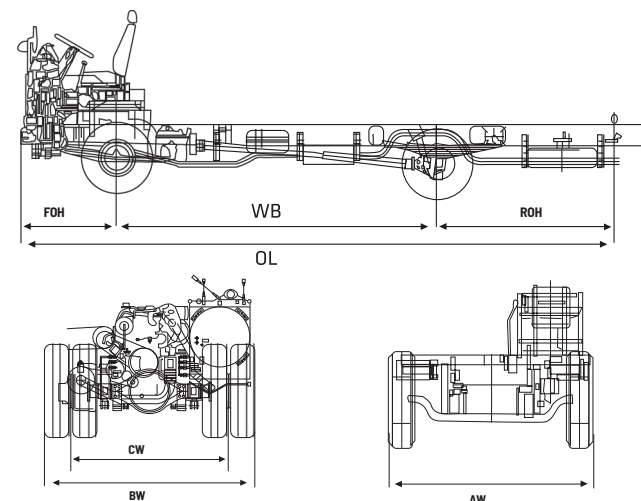
**DIMENSIONES >>>>**

FOH (Voladizo delantero, mm)	1.152
WB (Distancia entre ejes, mm)	3.815
OL (Longitud total, mm)	6.677
ROH (Voladizo trasero, mm)	1.710
CW (Ancho de trocha posterior, mm)	1.650
BW (Ancho de llantas traseras, mm)	2.130
AW (Ancho de llantas traseras, mm)	2.195

NUEVO BUS NQR 3.8

**REDEFINE
EL PODER**

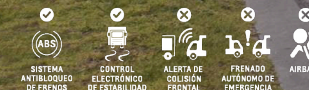

BOGOTÁ
Calle 13 # 68B - 11

TERMINAL SALITRE BOGOTÁ
Diagonal 23 # 69A - 55
Módulo 5, Local 148

ZIPAQUIRÁ, CUNDINAMARCA
Calle 8 # 37-52
Barrio La Paz

VENTAS BUSES Y CAMIONES
☎ 310 476 2673
🌐 www.centrodiesel.com.co
✉ servicioalcliente@centrodiesel.com
☎ PBX: 6014136797



MOTOR ISUZU 4HK1 - TCS

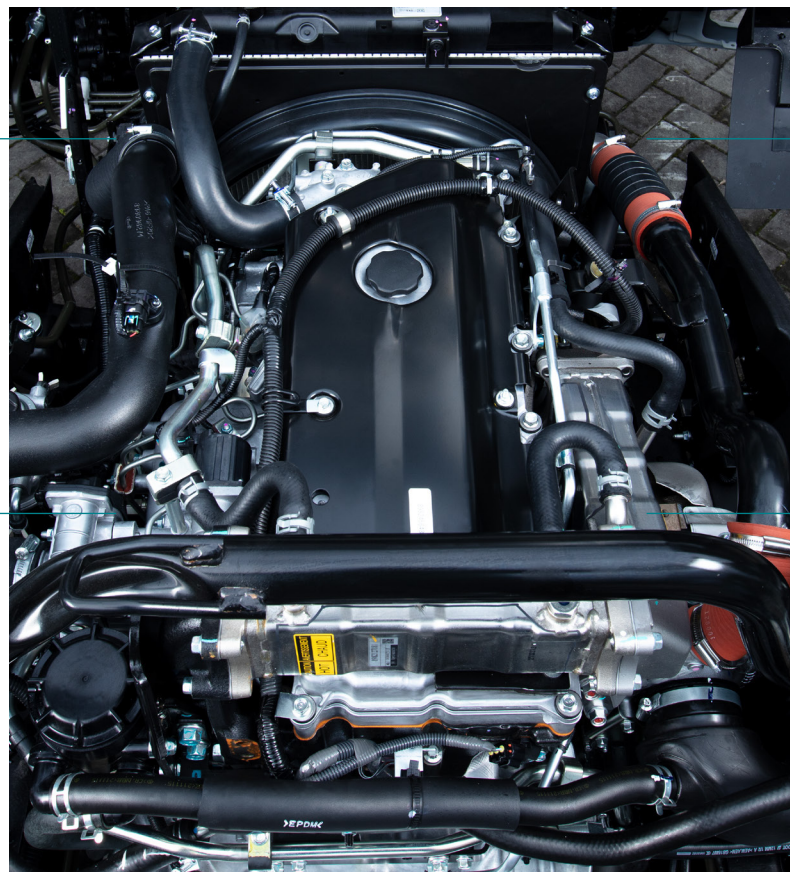

Motor 4HK1-TCS >>>

El motor 4HK1, llega con mejoras en sus sistemas de control, integrando mayor cantidad de sensores para el control de emisiones. Cuenta con 185 Caballos de potencia y 52 kg.m de Torque, probado en condiciones reales del territorio nacional.

Cambio de Aceite del motor >>>

La Tecnología del Motor Isuzu, permite ahora el cambio de aceite y filtros cada 20.000 Km, lo que genera un ahorro en los mantenimientos preventivos, aumentando la rentabilidad de tu negocio.

Pistones con nueva Cámara de combustión >>>

Mejora la calidad de la combustión, permitiendo que la mezcla de combustible aire se quemara completamente reduciendo la producción de gases contaminantes.

Inyectores Denso G3 >>>

La nueva tecnología Euro VI, cuenta con inyectores de 8 orificios que mejoran la eficiencia de combustión gracias al aumento de presión del sistema a 200 MPa.



Peso Bruto Vehicular

El NQR Bus cuenta con aumento de peso bruto vehicular a 9500 Kg, mayor espacio para ubicar mayor cantidad de pasajeros y aumentar la productividad.



Transmisión ISUZU MZZ6U

Diseñada para topografía de Colombia y de gran trayectoria que permite mejorar el arranque en pendiente y optimizar el consumo de combustible al planear



Limitador de velocidad

El NQR bus cuenta con un sistema que le permite ajustar el límite de velocidad máxima, que beneficia el consumo de combustible y aumenta la seguridad.

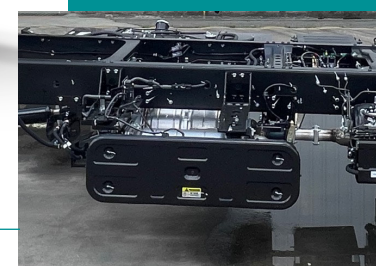

Sistema de postratamiento

Catalizador SCR + Filtro DPD
Nuevos componentes en el sistema de postratamiento con uso de Urea automotriz, que permiten el cumplimiento de la norma Euro VI y garantizan la durabilidad de la tecnología Isuzu



Barras estabilizadoras delanteras y traseras

Mejora la estabilidad y el manejo, brindando mayor seguridad y comodidad a los pasajeros. También aumenta la durabilidad del chasis y componentes, disminuyendo el desgaste prematuro.