

MOTOR Marca /	
Código Tipo	4HK1-TCS
	Inyección Directa
Ubicación	Longitudinal Delantero
Desplazamiento (cc)	5,193 cc
Nro. de Cilindros	4 en Línea
Potencia (hp @ rpm)	185 @ 2.600
Torque (Kgm @ rpm)	52 @ 1.600
Alimentación	TURBO / FORZADA
Sistema de Inyección	Common Rail
Nivel de Emisiones	Euro VI/ SCR +DPD
Combustible	Diésel

TRANSMISIÓN	
Marca / Código	ISUZU MZZ6U
Tipo	T/M 6 Vel
Tracción	4x2
Relaciones:	
1ª	6,369
6ª	0,782
Relación Final de Eje	5,125

SISTEMA ELÉCTRICO	
Alternador	24V-80 AMPERIOS
Batería	12V - 68 AH
Voltaje sistema eléctrico	24V

EQUIPAMIENTO	
Aire Acondicionado	SI
Inmovilizador Chevrolet	SI
Vidrios Eléctricos	SI
Dirección Ajustable en Altura y Profundidad	SI
Puerto de Carga USB	SI
Kit de Herramientas	SI
Alarma de Cabina Abatida	SI
Manija Pasajero	SI
Portadocumentos	SI

CHASIS	
Dirección	Hidráulica Asistida
Tipo de Suspensión	Muelle de Hojas
Amortiguadores	Telescópicos de Doble Acción
Bastidor	Sección de Canal Escalonado
Llanta	215/75R17.5
Sistema de Frenos	ABS + EBD + Control de estabilidad CEE
Freno de escape	Tipo Mariposa en el Escape

PESOS Y CAPACIDADES	
Peso Bruto Vehicular (kg)	9.500
Capacidad de Carga (kg)	6.317
Capacidad máxima de Ejes:	
Delantero (Kg)	3.300
Trasero (Kg)	6.400
Tanque de Combustible (L)	140
Tanque Urea (L)	16

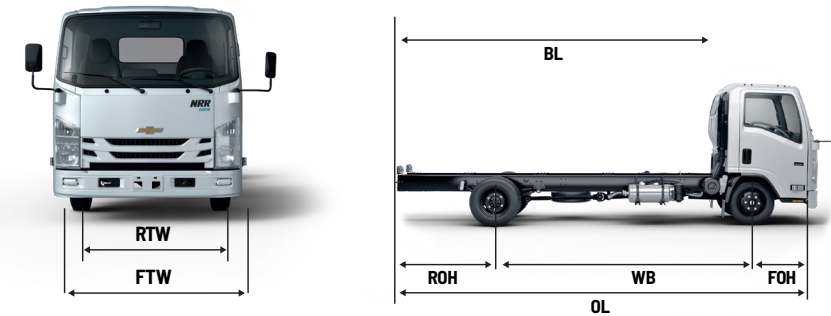

DIMENSIONES	
OL (Longitud total, mm)	7.355
WB (Distancia entre ejes, mm)	4.175
RTW (Ancho de llantas traseras, mm)	2.120
FTW (Ancho de trocha, mm)	2.040
BL (Longitud final cabina a final bastidor, mm)	5.672
FOH (Voladizo delantero, mm)	1.110
ROH (Voladizo trasero, mm)	2.070

APLICACIONES



NRR
EURO VI
INTELLIGENCE
Redefine el poder

BOGOTÁ
Calle 13 # 68B - 11

TERMINAL SALITRE BOGOTÁ
Diagonal 23 # 69A - 55
Módulo 5, Local 148

ZIPAQUIRÁ, CUNDINAMARCA
Calle 8 # 37-52
Barrio La Paz

VENTAS BUSES Y CAMIONES
310 476 2673
www.centrodiesel.com.co
servicioalcliente@centrodiesel.com
PBX: 6014136797



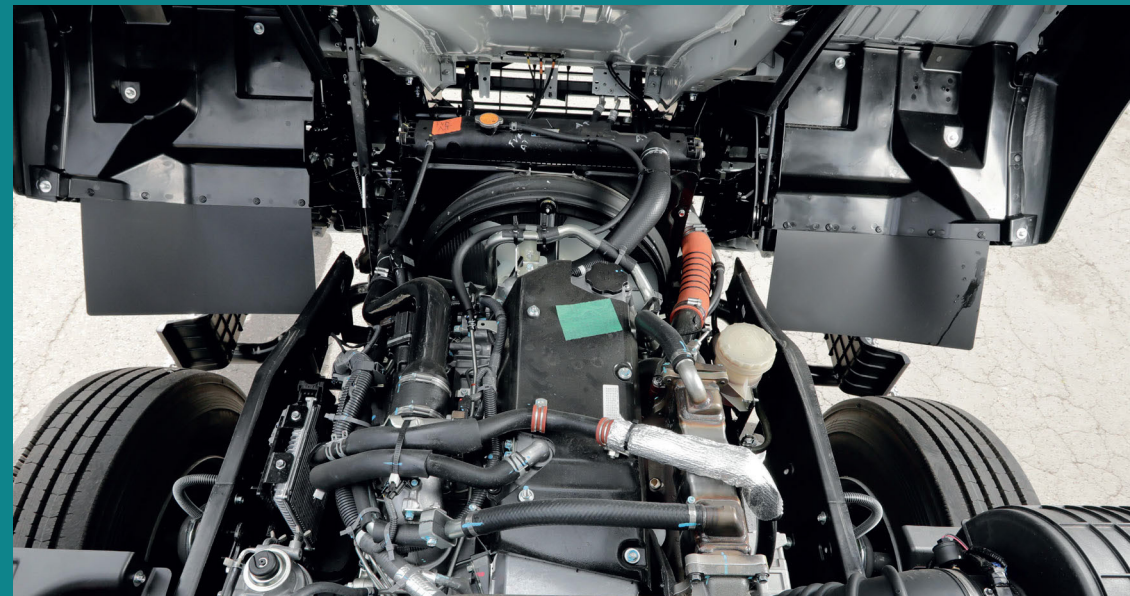

MOTOR ISUZU 4HK1-TCS

El motor 4HK1, llega con mejoras en sus sistemas de control, integrando mayor cantidad de sensores para el control de emisiones. Cuenta con 210 Caballos de Potencia y 72kg-m de Torque, probado en condiciones reales del territorio nacional.

Cambio de Aceite del Motor:

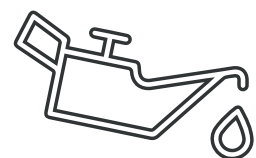

La Tecnología del Motor Isuzu, permite ahora el cambio de aceite y filtros cada 20.000 km, lo que genera un ahorro en los mantenimientos preventivos, aumentando la rentabilidad de tu negocio.

Pistones con nueva Cámara de Combustión:



Mejora la calidad de la combustión, permitiendo que la mezcla de combustible aire se queme completamente, reduciendo la producción de gases contaminantes.

Inyectores Denso G3



La nueva tecnología Euro VI, cuenta con inyectores de 8 orificios que mejoran la eficiencia de combustión gracias al aumento de presión del sistema a 200 MPa.



POTENCIA › PRODUCTIVIDAD › DURABILIDAD › INTELIGENCIA



Capacidad de carga:

Es la mejor opción por su capacidad de carga de 6.317 Kilogramos y un Peso Bruto Vehicular de 9.500 Kg.



Pantalla de Información Inteligente:

Entrega información relevante: nivel de urea, conteo regresivo (Km) para el cambio de aceite de motor, transmisión, dirección hidráulica y períodos de regeneración.



OnStar Negocios:

Servicio exclusivo de Buses y Camiones Chevrolet, que proporciona servicios de conectividad, seguridad, administración y control operativo del camión. Incluye asistencia 24/7 en caso de hurto, monitoreo de los movimientos y trayectos del camión y visualización en tiempo real de datos del motor.



Sistema que permite el encendido del camión solo con la llave original. **Inmovilizador Chevrolet**

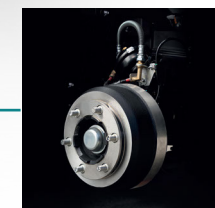

Frenos de Aire

Para mayor seguridad y control al frenar sobre cualquier tipo de terreno, el camión cuenta con frenos 100% de aire, más tecnología ABS y freno de ahogo para brindar una frenada más corta y confortable.