

MOTOR Marca /	
Código	4HK1-TCS
Tipo	Inyección directa
Ubicación	Delantero
Desplazamiento (cc)	5,193 cc
Nro. de Cilindros	4 en línea
Potencia (hp @ rpm)	210 @ 2400
Torque (Kgm @ rpm)	72 @ 1600
Alimentación	Turbo / Forzada
Sistema de Inyección	Common Rail
Nivel de Emisiones	Euro VI
Combustible	Diésel

TRANSMISIÓN	
Marca / Código	ISUZU/MZW6P
Tipo	T/M 6 Vel.
Tracción	4x2
Relaciones: 1ª (Baja / Alta)	6.615
6ª (Baja / Alta)	0,722
Relación Final de Eje	5.857

SISTEMA ELÉCTRICO	
Alternador	24V-90 AMPERIOS
Batería	12V
Voltaje sistema eléctrico	24V

CHASIS	
Dirección	Asistida
Tipo de Suspensión	Ballestas
Amortiguadores	Telescopicos de Doble Acción
Bastidor Llanta	Seccion de Canal Escalonado 235/75R17.5
Sistema de Frenos	Campana (Tambor) 100% Aire + Control de Estabilidad CEE
Freno de escape	Tipo Mariposa en el Escape

EQUIPAMIENTO	4.4	4.9
Asistente de Arranque en Pendiente	Sí	Sí
Limitador de Velocidad Customizable	Sí	Sí
Dirección Ajustable en Altura y Profundidad	Sí	Sí
Pantalla Digital en Tablero de Instrumentos	Sí	Sí

PESOS Y CAPACIDADES	4.4	4.9
Peso Bruto Vehicular (kg)	11.000	11.000
Capacidad De Carga (kg)	7.639	7.610
Capacidad Máxima De Ejes:		
Delantero (kg)	4.000	4.000
Trasero (kg)	7.600	7.600
Tanque De Combustible (L)	200	200
Tanque Urea (L)	16	16

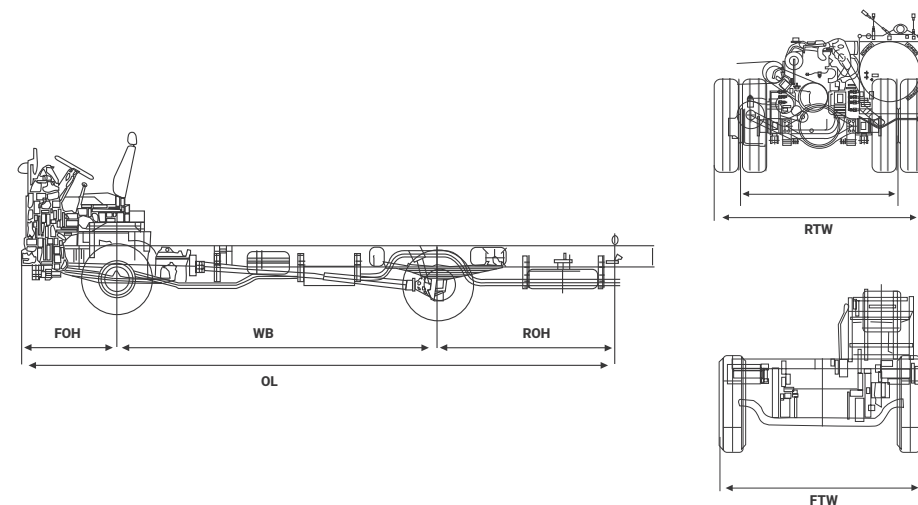

DIMENSIONES	4.4	4.9
OL (Longitud Total, Mm)	8.520	8.520
WB (Distancia Entre Ejes, Mm)	4.475	4.990
RTW (Ancho De Llantas Traseras, Mm)	2.170	2.170
FTW (Ancho De Trocha, Mm)	2.120	2.120
FOH (Voladizo Delantero, Mm)	1.547	1.547
ROH (Voladizo Trasero, Mm)	2.498	1.983

NUEVO BUS MS 4.4-4.9

EURO VI INTELLIGENCE

Redefine el poder



BOGOTÁ
Calle 13 # 68B - 11

TERMINAL SALITRE BOGOTÁ
Diagonal 23 # 69A - 55
Módulo 5, Local 148

ZIPAQUIRÁ, CUNDINAMARCA
Calle 8 # 37-52
Barrio La Paz

VENTAS BUSES Y CAMIONES
310 476 2673
www.centrodiesel.com.co
servicioalcliente@centrodiesel.com
PBX: 6014136797



EURO VI
INTELLIGENCE

POTENCIA PRODUCTIVIDAD DURABILIDAD INTELIGENCIA

**Motor Isuzu
4HK1-TCS**

Nuevo motor de alta tecnología que cuenta con 210 caballos de potencia y 72 kg-m de torque, permite ahora el cambio de aceite cada 10.000 km, lo que genera un ahorro en los mantenimientos preventivos, aumentando la rentabilidad de tu negocio.

**Pistones con Nueva Cámara
de Combustión**

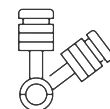

Mejora la calidad de la combustión, permitiendo que la mezcla de combustible aire se quemé completamente, reduciendo la producción de gases contaminantes.

Inyectores Denso G3



La nueva tecnología Euro VI, cuenta con inyectores de 8 orificios que mejoran la eficiencia de combustión gracias al aumento de presión del sistema a 200 MPa.

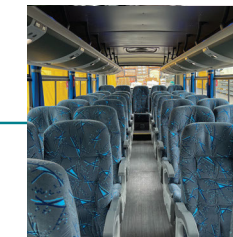
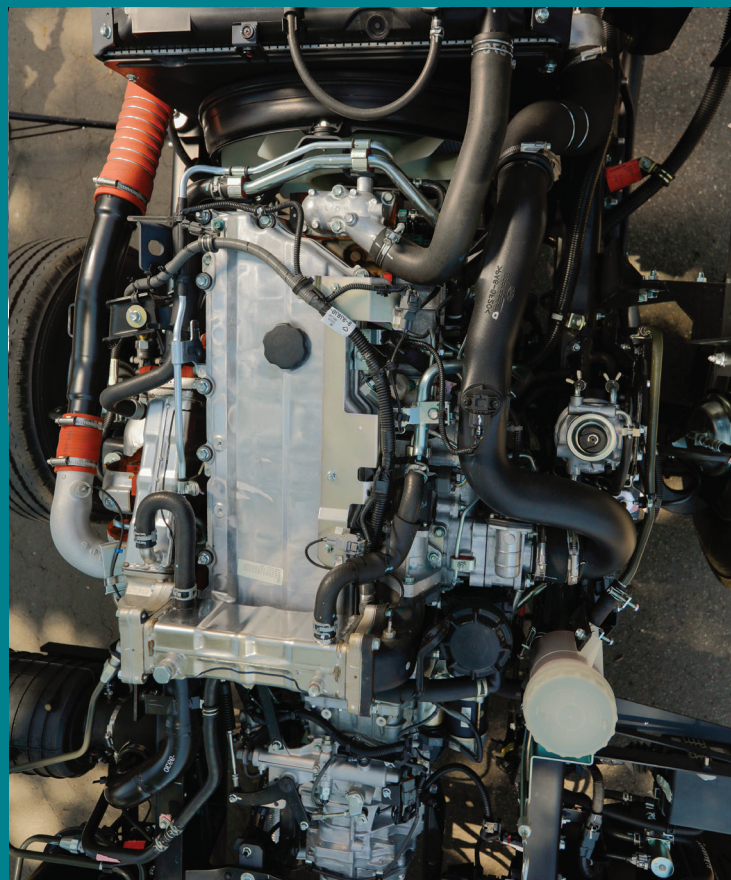

Capacidad de carga:

La tecnología Euro VI Intelligence mejora el peso bruto del vehicular a 11 toneladas y su capacidad de carga, lo que se refleja en la posibilidad de transportar más pasajeros en una variedad de tipos de carrocerías de forma eficiente.



Pantalla de Información Inteligente:

Entrega información relevante: nivel de urea, conteo regresivo (km) para el cambio de aceite de motor, transmisión, dirección hidráulica y períodos de regeneración.



Asistente de arranque de pendiente (HSA):

El Sistema de Asistencia de Arranque en Pendiente (Hill Star Assit) ofrece múltiples velocidades que mejoran la conducción y previenen el retroceso del bus en pendientes.

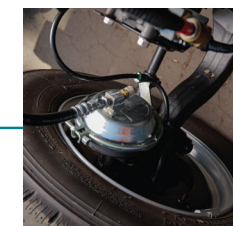

Frenos de 100% aire:

Para mayor seguridad y control al frenar sobre cualquier tipo de terreno, con frenos 100% de aire, más control electrónico de estabilidad y freno de ahogo para brindar una frenada más corta y confortable.